

第40回全国フォークリフト運転競技大会 点検競技及び運転競技実施細目

《点 検 競 技》

1 審査の主眼

車両の安全を確保するための「作業開始前点検」を主体として点検箇所、点検内容等について採点する。

2 競技時間

制限時間は5分とする。

競技は「点検始め」の合図により開始し、「終了」の合図で終了する。

なお、4分経過時点で「1分前」の合図をする。

3 競技要領

(1) 「点検競技作業開始前点検項目」(別紙1)のうち、予め設定した「審査対象点検項目」について点検実施の有無及び不具合箇所を選手に発見させて報告させる方法とする。

(2) 「審査対象点検項目」を点検しなかった場合は、減点とする。

(3) 不具合箇所を発見した場合は、その都度、不具合状態をはっきり審査員に報告すること。

なお、不具合の原因まで報告する必要はない。

不具合箇所を発見できない場合は、減点とする。

(4) 不具合でない箇所を不具合と報告した場合は、減点とする。

(5) 次の事項は行う必要はない。

ア エンジンを始動して行う点検

イ 測定器具を使用して行う点検

ウ 分解を必要とする点検

(6) 点検順序、点検動作等は自由とする。なお、テストハンマー(点検ハンマー)、ウエスは準備してあるが使用する、しないは選手の自由とする。

4 注意事項

競技の公正を確保するため、点検競技を行う選手の待機場所を用意するので、点検競技未了者は、呼び出しがあるまで待機場所から外に出ないこと。

点検競技終了者は、すみやかに競技場外に移動すること。

《運 転 競 技》

1 審査の主眼

荷役運搬作業の安全の確保を主眼として、基本操作技術について減点方式により採点する。

競技コースは別紙2「運転競技コース」のとおりとする。

2 競技時間

制限時間を5分とし、これを経過後は、5秒以内ごとに5点を減点する(5分を超え5分5秒までは-5点、5分5秒を超え5分10秒までは-10点 - - - というように減点する。)

3 競技要領

(1) 計測の開始及び終了

選手は審査員からエンジンキーを受け取り、乗車・着席、シートベルト装着、座席位置、後写鏡、各種レバー、ペダル等の確認後、エンジンキーを始動スイッチに差し込み、「START」の位置まで回してエンジンを始動させる。フォークが地面を離れた時点で計測を開始する。競技終了後、エンジンキーを「OFF」の位置まで回してエンジンを止め、エンジンキーを始動スイッチから抜き、下車してから審査員に手渡しする。計測は下車時に選手の両足が地面に着いた時点で計測を終了する。

(2) 運転操作は、別紙3「運転操作手順」による。

(3) コースを外れたり、運転操作手順以外の操作を行った場合及び運転操作手順を行わなかった場合は、減点する。

(4) 競技の詳細は別紙3「運転操作手順」及び別紙4「停止線審査基準」によるが、以下の点について特に留意すること。

ア 安全確認は確実にを行い、その動作は審査員に分かるように明確にする。

イ 停止線においては、停止位置の調整はしない。審査は最初に停止した位置で行う。

ウ 停止線の線上は減点としない。

エ 架台上に荷を置く位置の、線上は減点としない。

オ コース境界の線又はフェンスに接触した場合は減点とする。

カ 一旦停止時間は安全確認の時間を含めて概ね3秒程度とする。

キ 走行中は左手でハンドルノブを握っていること。

ク コースではインキングペダルは使わないこと。

ケ 方向指示器の操作は省略してもよい。

コ 荷の取おろし時、積付け時は2段取りをする。

サ 終了時、フォークの先端を地面に接地させ、始動スイッチを切りエンジンを止める。座席などの位置を元に戻す必要はない。

シ 前後進レバーを操作するときは、必ずブレーキペダルを踏み込むこと。

ス スタート位置におけるフォークリフトの駐車位置及び架台上の荷の位置については、審査員が確認を行い、修正を要すると判断した場合に修正を行う。なお、修正は審査補助員が行う。

4 コース走行の要領

コースの走行の要領は、別紙2「運転競技コース」の図の番号順である。すなわち、スタート地点①より、②へ前進して架台上の荷を取おろし(2段取り)、③→④を後進する。その後、⑤より前進し、停止線Aで一旦停止をした後、⑥まで前進し、停止線Cで停止する。次いで、⑦より後進し、停止線Bで一旦停止をした後、⑧まで後進し、⑨→⑩を前進する。荷を架台上に積付け(2段取り)、⑪→⑫を後進してスタート地点に戻る。

- 添付資料：別紙 1 「点検競技作業開始前点検項目」
別紙 2 「運転競技コース」
別紙 3 「運転操作手順」
別紙 4 「停止線審査要領」

点検競技作業開始前点検項目

① 車両前面

1 フォークの変形、亀裂、損傷、取付け状態
2 バックレストの変形、亀裂、損傷、取付け
3 マストの変形、損傷
4 リフトチェーンの損傷、変形、左右の張り
5 リフトシリンダの油漏れ、傷、ホースの取付け状態

② 左前方

6 ティルトシリンダの油もれ、傷、ロット エンドのゆるみ
7 油圧ホースの油もれ、取付け状態

③ 左前輪

8 タイヤのき裂、異常磨耗、異物のかみこみ
9 リムボルト及びハブナット(クリップナット) のゆるみ

④ 左側面

10 ヘッドガードのがた、変形、損傷

⑤ エンジンルーム

11 エンジンオイルの量、汚れ
12 バッテリ端子の取付け、液量
13 冷却水(リザーバータンク)の量
14 ブレーキオイルの量
15 ファンベルトのゆるみ

⑥ 左後輪

16 タイヤのき裂、異常磨耗、異物のかみこみ
17 リムボルト及びハブナット(クリップナット) のゆるみ

⑫ -1 乗車 (エンジンカバーを閉)

27 リフト及びティルトレバーのがた
28 駐車ブレーキの引きしろ又は踏力
29 ブレーキペダルの遊び、踏しろ、戻り
30 インチングペダルの遊び、踏しろ、戻り
31 ハンドルの遊び、がた
32 後写鏡の取付け、汚れ、写影

⑪ 右前方

25 ティルトシリンダの油もれ、傷、ロット エンドのゆるみ
26 油圧ホースの油もれ、取付け状態

⑩ 右前輪

23 タイヤのき裂、異常磨耗、異物のかみこみ
24 リムボルト及びハブナット(クリップナット) のゆるみ

⑨ 右側面

21 ヘッドガードのがた
22 作動油の量、汚れ(エンジンルーム内)

⑧ 右後輪

19 タイヤのき裂、異常磨耗、異物のかみこみ
20 リムボルト及びハブナット(クリップナット) のゆるみ

⑦ 後方

18 駐車地面に油もれ、水もれ、燃料もれ

⑫ -2 エンジンスイッチを入れる

33 計器の作動
34 前照灯の点灯
35 後退灯の点灯
36 ブレーキランプの点灯
37 バックブザーの作動
38 方向指示器の点滅
39 クラクションの作動

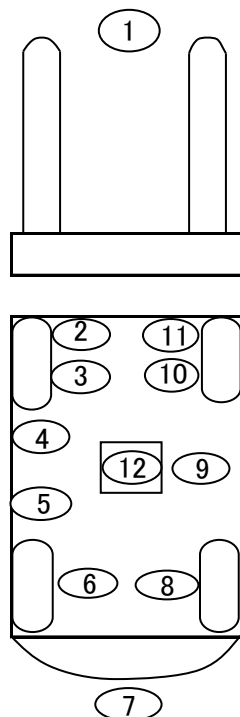

運 転 操 作 手 順

No	運 転 操 作 手 順		注 意 事 項
1	乗 車	<p>[注：乗車前のフォークリフトの周囲及び下部の安全確認は省略する]</p> <ol style="list-style-type: none"> 1 運転席「左横」に進み、両足を揃えて立つ 2 左手はヘッドガードの柱（握手）をにぎり、右手は座席の背もたれをにぎる 3 左足をステップ上に乗せて乗車する 4 着席後の座席を調整する 5 後写鏡の写影を調整する 6 シートベルトを着用する 7 各種レバーが中立位置にあるかを確認する 8 駐車ブレーキがかかっているかを確認する 9 エンジンキーを始動スイッチに差込む 10 ブレーキペダルを踏込む 11 エンジンキーを「START」位置まで回してエンジンを始動させる 	<p>各 操 作 手 順 共 通 事 項</p> <ol style="list-style-type: none"> 1 前方、後方、側面等の安全確認は確実に実施する 2 前後進レバーを入れる前に駐車ブレーキを外さない 3 前後進レバーを操作するときは、必ずブレーキペダルを踏込む 4 駐車ブレーキの外し忘れをしない 5 走行中は左手でハンドルノブを握っていること 6 走行中右手をレバーの上に乗せない（膝の上に置いていること） 7 発進及び曲がり角進行時に進行方向（左右を含む）の安全確認をする（前後進とも） 8 フェンスとの接触、コースから脱輪をしない 9 空フカシ、エンスト、誤動作、前後進のやり直しをしない 10 急発進をしない 急ブレーキをかけない 11 コース上ではインチングペダルは使わない。 12 方向指示器の操作は省略してもよい
2	発 進	<ol style="list-style-type: none"> 1 フォークをリフトする（地上5～10cm） （注）計測開始 2 マストを後方一杯にティルトする（フォークの 高さは地上15～20cm） 3 前方及び側面の左右の安全を確認する 4 前後進レバーを前進に入れ、駐車ブレーキを外す 5 静かに発進する 	<ol style="list-style-type: none"> 1 リフトより先にティルトしない 2 マストを後ろ一杯にティルトする 3 フォークの高さが高過ぎないか （地上20cm超） 4 フォークの高さが低過ぎないか （地上15cm未満）

No	運 転 操 作 手 順		注 意 事 項
3	①→② 走 行	<p style="text-align: center;">架 台 ま で の 走 行</p> <ol style="list-style-type: none"> 1 前進で安全走行をする 2 架台の手前に来たら、徐行運転をする 3 架台上の積み荷パレットの中心線とフォークリフトの中心線を合わせ、ゆっくりと前進する 4 フォーク先端基準線で停止する 5 駐車ブレーキをかけて、前後進レバーを中立にする 	<ol style="list-style-type: none"> 1 フェンスとの接触注意 2 最徐行 3 フォークの先端がフォーク先端基準線の内側にあること (20cm以内) 4 積み荷パレットの中心とフォークの左右のずれを少なく (約10cm以内)
4	取おろし	<ol style="list-style-type: none"> 1 マストを垂直にする 2 フォークをパレットの差込口に合うようにリフトする 3 前方の安全を確認し、前後進レバーを前進に入れて、駐車ブレーキを外す 4 静かに前進して、フォークの根元が10～20cm残るように差し込み停止する 5 駐車ブレーキをかけて、前後進レバーを中立にする 6 静かにリフトして止める。(パレット下面と架台上面の間隔を5～10cmにして止める) 7 安全確認をする(積み荷の安全度、荷崩れ、フォークの位置等) 8 後方の左右の安全を確認する 9 前後進レバーを後進に入れて、駐車ブレーキを外す 10 静かに後進し、パレット端面と架台の端面が一致する位置にて停止する 11 駐車ブレーキをかけて、前後進レバーを中立に入れる 12 架台上にパレットを置く(フォークは、パレットの差込口の中間で止める) 13 前方の左右の安全を確認する 14 前後進レバーを前進に入れて、駐車ブレーキを外す 15 パレット端面がフォークの垂直部に接触するまで静かに前進し、停止する 	<ol style="list-style-type: none"> 1 荷に対してフォークを直角にする 2 マストをティルトしながらリフトしない 3 2段取りをする 4 フォークを差し込む時パレットをこすらない 5 フォークを差し込む時パレットを突かない 6 架台にフォークリフトを接触させない 7 リフト時の高さが高過ぎない (パレット下面と架台面までの間隔を10cm以上にしない) 8 荷重のためパレットが下がるが直す必要なし 9 パレット下面と架台が接触した状態でフォークリフトを移動させない 10 フォークでパレットをこすったり、パレットを引きずらない 11 フォークを根元まで差し込む

No	運 転 操 作 手 順		注 意 事 項
4	取おろし	16 駐車ブレーキをかけて、前後進レバーを中立に入れる 17 静かにリフトして止める（パレット下面と架台上面の間隔を5～10cmにして止める） 18 後方の左右の安全を確認して、前後進レバーを後進に入れる 19 駐車ブレーキを外し、パレット端面が架台に接触しない位置まで静かに後進し、停止する 20 駐車ブレーキをかけて、前後進レバーを中立に入れる 21 フォークを降下させる（パレット下面と床面の間隔を5～10cmにして止める） 22 マストを後ろ一杯にティルトする	12 荷をリフトした時は、常に荷の安定を確認する 13 パレット先端面がフォーク先端基準線の内側にあること（20cm以内）
5	③→④ 積荷後進走行	停 止 線 A ま で の 走 行	
		1 後方の左右の安全を確認する 2 前後進レバーを後進に入れ、駐車ブレーキを外す 3 静かに後進し、④の位置で停止する 4 駐車ブレーキをかけて、前後進レバーを中立に入れる	
6	⑤より停止線Aまで 積荷前進走行	1 前方の左右の安全を確認する 2 前後進レバーを前進に入れ、駐車ブレーキを外し、停止線Aまで前進する 3 停止線に近づいたら徐行し、パレット先端が停止線A内に納まる位置で一旦停止する 4 前後進レバーを中立に入れる	1 停止時の審査基準の詳細は別紙4を参照すること 2 一旦停止した後に前後の調整走行は行わないこと 3 ブレーキペダルは踏んでいること 4 Aにおける一旦停止時間はおおむね3秒程度
7	停止線Aより停止線Cまで 積荷前進走行と積荷後進走行	停 止 線 B ま で の 走 行	
		1 前方の左の安全を確認する 2 前後進レバーを前進に入れ、停止線Cの内側まで前進して停止する 3 駐車ブレーキをかけて、前後進レバーを中立にいれる 4 後方の左右の安全を確認し、前後進レバーを後進に入れて、駐車ブレーキを外し、停止線Bまで後進する	1 停止線Cの内側まで入れる [パレットの先端からフェンスまでの距離が離れすぎていないか（20cm以内）] 2 Bにおける一旦停止時間はおおむね3秒程度

No	運 転 操 作 手 順		注 意 事 項
	積荷 後進 走行	5 停止線に近づいたら徐行し、カウンタウエイトの先端が停止線B内に納まる位置で一旦停止する 6 前後進レバーを中立に入れる	3 停止時の審査基準の詳細は別紙4を参照にすること 4 ブレーキペダルは踏んでいること
8	停止線Bより⑩まで 積荷 後進 走行 積荷 前進 走行	架 台 ま で の 走 行 1 後方の右の安全を確認する 2 前後進レバーを後進に入れ、後進で⑧まで安全走行し停止する 3 駐車ブレーキをかけ、前後進レバーを中立に入れる 4 前方の左右の安全を確認する 5 前後進レバーを前進に入れ、駐車ブレーキを外し前進にて⑩まで安全走行をする 6 架台の手前に来たら徐行運転をする 7 架台の中心線とフォークリフトの中心線を合わせ、ゆっくりと前進する 8 架台の手前で停止する 9 駐車ブレーキをかけ、前後進レバーを中心に入れる	1 パレット先端面がフォーク先端基準線の内側にあること (20cm以内)
9	積付け	1 マストを垂直にする 2 パレットを静かにリフトして止める(パレット下面と架台上面との間隔を10~15cmする) 3 パレット下面と架台上面との間隔の適否を確認する 4 前方の左右の安全を確認する 5 前後進レバーを前進に入れ、駐車ブレーキを外し、静かに架台へ前進する 6 パレット端面と架台端面とが一致する位置で停止する 7 駐車ブレーキをかけ、前後進レバーを中立に入れる 8 パレットを静かに架台上に下ろす(フォークはパレットの差込口の中間で止める) 9 後方の左右の安全を確認し、前後進レバーを後進に入れ、駐車ブレーキを外す	1 マストをティルトしたままリフトしない 2 パレットと架台との接触に注意する 3 走りながらリフトやティルトの操作をしない 4 フォークリフト前輪を架台に接触させない 5 2段取りとする 6 荷の安定を確認する

No	運 転 操 作 手 順		注 意 事 項
		<p>10 フォーク垂直部とパレット端面の間隔が10～20cm位になるまで後進する</p> <p>11 駐車ブレーキをかけ、前後進レバーを中立に入れる</p> <p>12 パレット下面と架台上面との間隔が5～10cmになるようにフォークをリフトする</p> <p>13 前方の左右の安全を確認し、前後進レバーを前進に入れ、駐車ブレーキを外す</p> <p>14 定位置（パレットを置く位置）まで前進して停止する</p> <p>15 駐車ブレーキをかけ、前後進レバーを中立に入れる</p> <p>16 パレットを静かに架台上に下ろす（フォークを差込口の中間で止める）</p> <p>17 後方の左右の安全を確認する</p> <p>18 前後進レバーを後進に入れ、駐車ブレーキを外し、フォーク先端が架台に接触しない位置まで後進し、停止する</p> <p>19 駐車ブレーキをかけ、前後進レバーを中立に入れ、フォークを地上5～10cmになるまで降下する</p> <p>20 マストを一杯にティルト（後傾）する</p>	<p>7 フォークを抜くときパレットをこすらないようにする</p> <p>8 パレットを置く位置は、白色テープでマーキングされている（1.20m×1.20m）</p> <p>9 定位置の枠から出ないようにする</p> <p>10 荷の安定を確認する</p> <p>11 フォークがパレットをこすらないようにする</p> <p>12 フォークの先端がフォーク先端基準線内にあること（20cm以内）</p> <p>13 フォークを降下する前にティルトしない</p>
スタート地点までの走行及び停止と下車			
10	<p>⑪→⑫ 後進 走行 ゴール 停車 下車</p>	<p>1 後方の左右の安全を確認する</p> <p>2 前後進レバーを後進に入れ、駐車ブレーキを外し後進する</p> <p>3 スタート地点で停止する</p> <p>4 駐車ブレーキをかけ、前後進レバーを中立にする</p> <p>5 マストを少し前にティルトし、フォークが軽く地面に接触するまで降下する</p> <p>6 エンジンキーを「OFF」の位置まで回して、エンジンを止め、エンジンキーを抜く</p> <p>7 左側の前後方向の安全を確認する</p> <p>8 左手でヘッドガードの柱（握手）をにぎり、右手は座席の背もたれをもって、ゆっくりと後ろ向きにて下車する (注) 計測終了は、両足がついた時</p> <p>9 エンジンキーを審査員に手渡す</p>	<p>1 発進時フォークの高さが高過ぎないか（20cm超）</p> <p>2 停止位置不良（前後30cm以上左右20cm以上。白線で明示する）</p> <p>3 飛び降りない</p> <p>4 左側から降りる</p> <p>5 標準時間の5分を越えないように</p>

停止線審査基準

停止線A (前進)

〔減点とならず〕

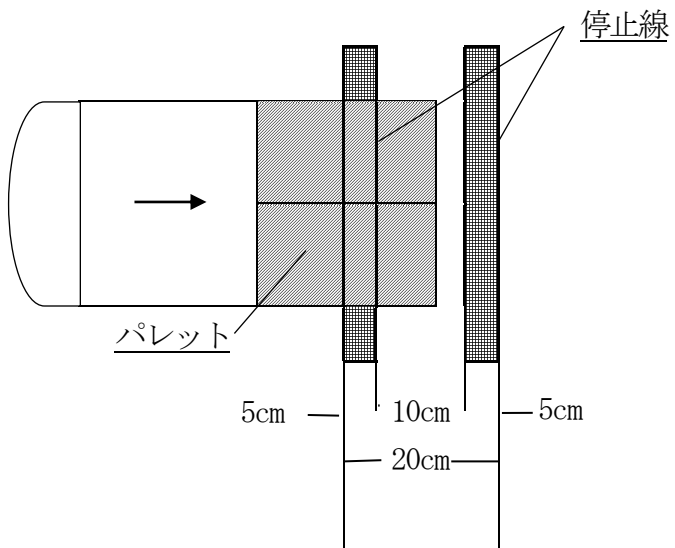

〔減点とならず〕

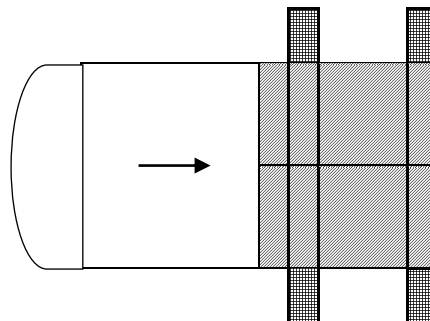

〔減点とならず〕

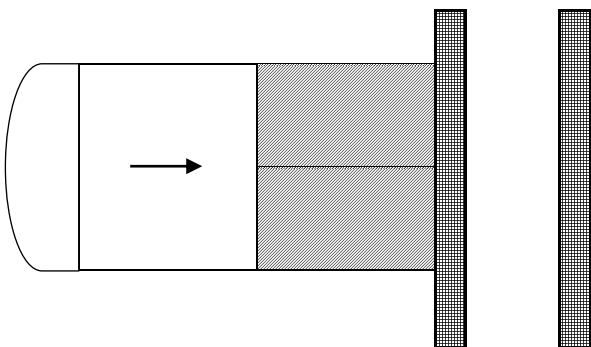

〔減点となる〕

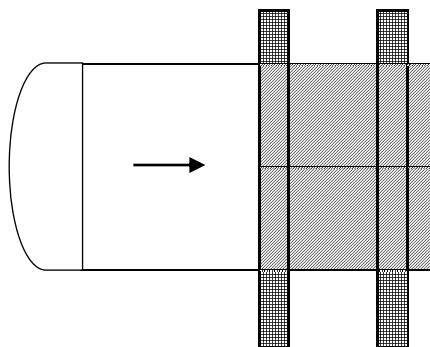

〔減点となる〕

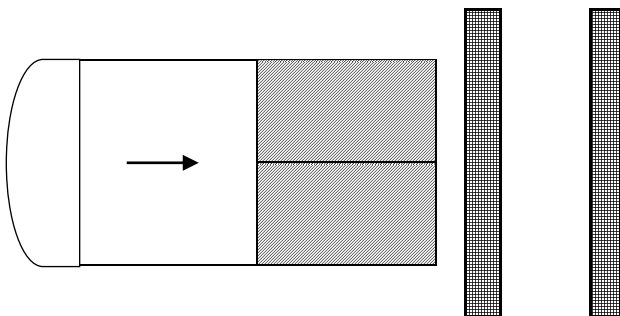

停止線B（後進）

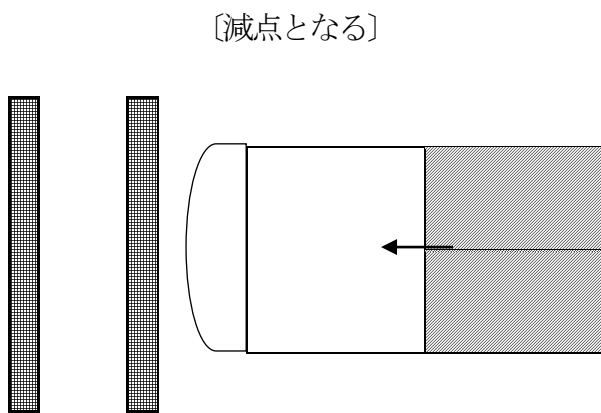
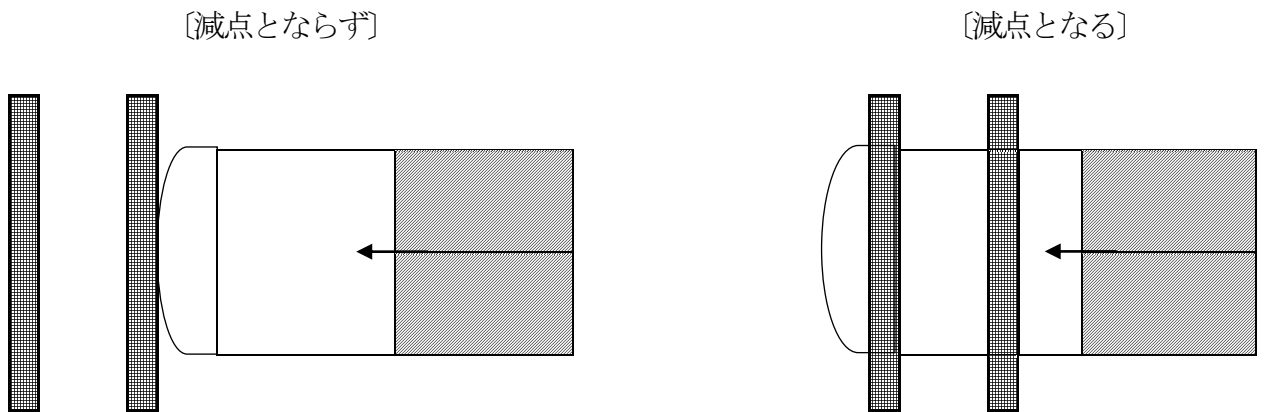
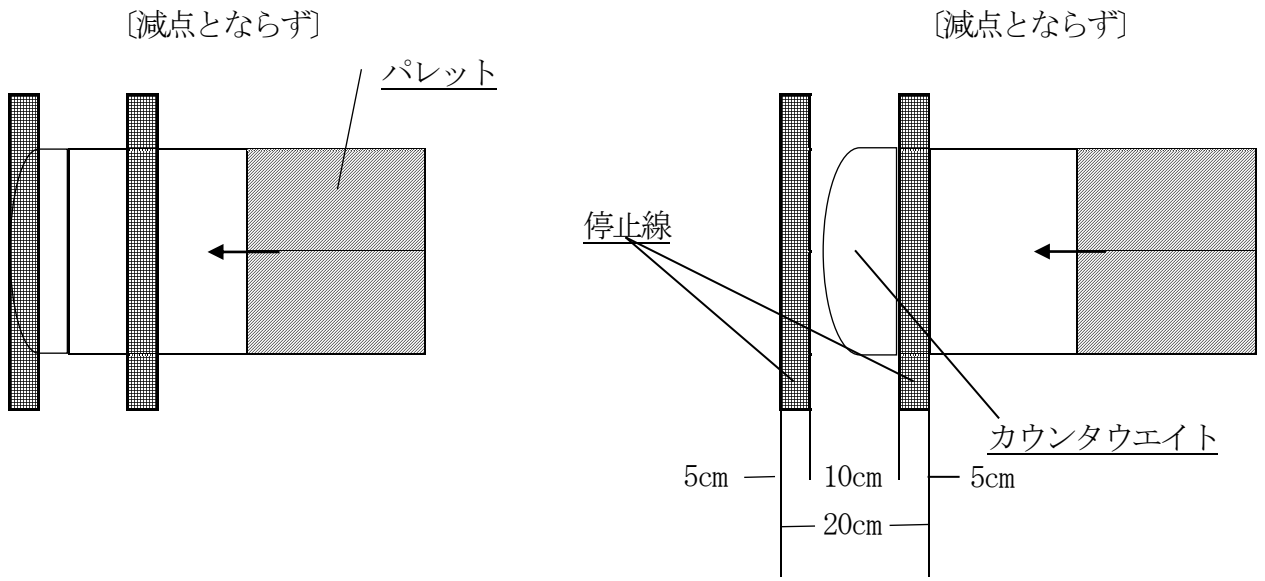

停止線C

〔減点とならず〕

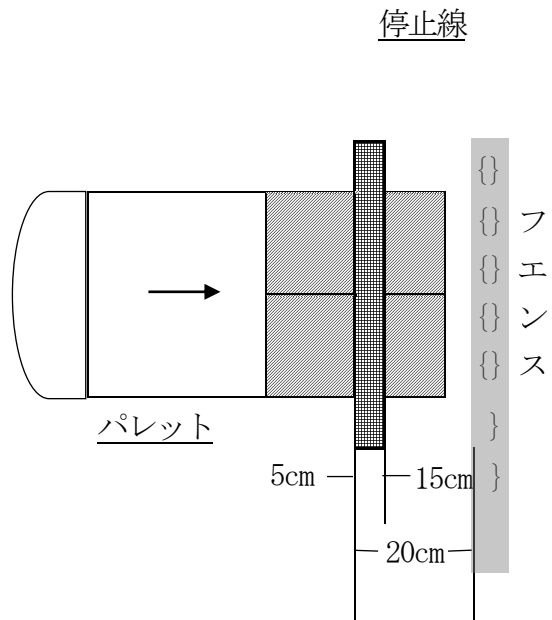

〔減点とならず〕

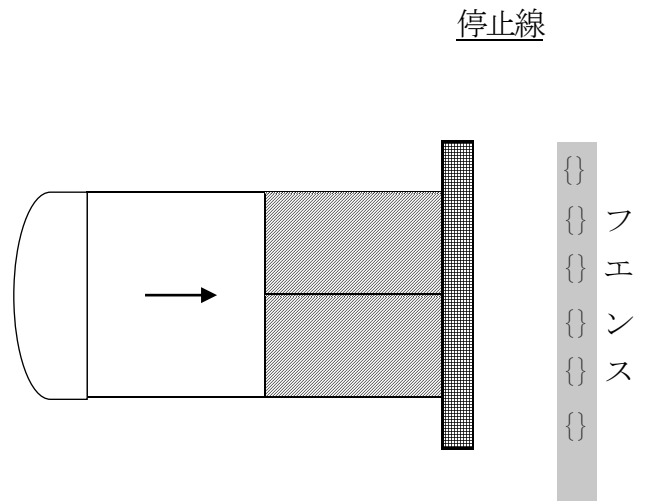

〔減点となる〕

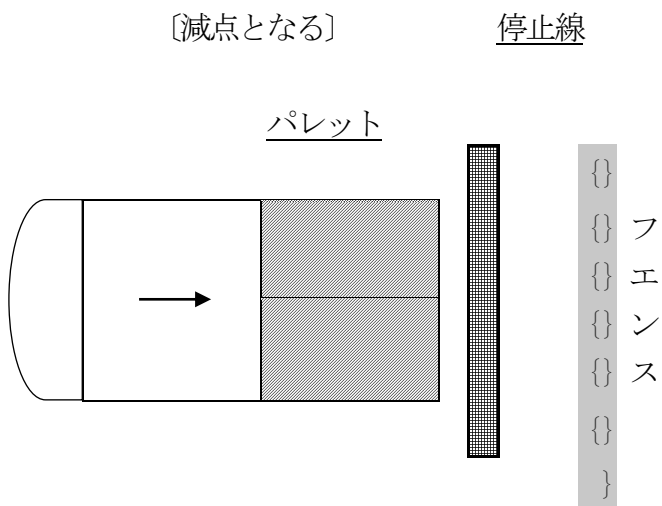

〔減点となる〕

